



中國石油大學 (华东)
CHINA UNIVERSITY OF PETROLEUM

石油工程学院

研究生学位论文书写指南

2020年1月修订

修订说明

学位论文是表明作者从事科学研究取得的创造性成果和创新见解，并以此为内容撰写并申请学位的学术论文。硕士学位论文应表明作者在本门学科上掌握了坚实的基础理论和系统的专门知识，对所研究的课题有新的见解，并具有从事科学研究工作或独立担负专门技术工作能力。博士学位论文应表明作者在本门学科上掌握了坚实宽广的基础理论和系统深入的专门知识，在科学和专门技术上做出了创造性的成果，并具有独立从事科学研究工作的能力。

本版书写指南是在《中国石油大学（华东）研究生学位论文书写基本要求》（研院发[2007]11号）、《中国石油大学（华东）石油工程学院研究生学位论文书写指南》（2018年7月修订版）的基础上修订制作，供大家参考使用。

石油工程学院研究生学位论文撰写，请以此书写指南为准。未列入的其它事项，学院将根据实际情况适时调整修订。

目 录

第 1 章 论文的基本要求及内容	1
1.1 学位论文的基本要求.....	1
1.2 学位论文基本内容	1
第 2 章 论文的主要结构及装订顺序	2
第 3 章 论文每部分内容的具体要求	3
3.1 论文的封面.....	3
3.2 独创性声明和使用授权书.....	4
3.3 摘 要	4
3.4 目 录	5
3.5 图表清单及主要符号表（可选）	5
3.6 主体部分.....	5
3.6.1 章节标题及层次.....	5
3.6.2 绪 论.....	6
3.6.3 正 文.....	6
3.6.4 结 论.....	6
3.7 参考文献.....	7
3.8 附录（可选）	10
3.9 攻读博士学位期间取得的研究成果/攻读硕士学位期间取得的学术成果	10
3.10 致 谢	11
3.11 作者简介（仅博士学位论文需要）	11
第 4 章 论文的书写规范与印刷要求	12
4.1 论文的文字及印刷要求.....	12
4.1.1 论文的文字.....	12
4.1.2 论文的印刷.....	12
4.2 页面设置.....	12
4.2.1 网格设置.....	12
4.2.2 页边距设置.....	13
4.2.3 页眉设置.....	13

4.2.4 页码设置.....	15
4.3 字体和字号设置.....	15
4.4 名词术语.....	16
4.5 物理量名称、符号与计量单位.....	16
4.6 图、表及其附注.....	17
4.6.1 图.....	17
4.6.2 表.....	19
4.6.3 附 注.....	21
4.7 公 式	21
4.8 标点符号.....	22
4.9 注 释	23
4.10 保密论文.....	23

第1章 论文的基本要求及内容

1.1 学位论文的基本要求

学位论文应做到立论正确、推理严谨、说明透彻、数据可靠。应做到结构合理、层次分明、叙述准确、文字简练、文图规范。对于涉及作者创新性工作和研究特点的内容应重点论述，做到数据或实例丰富、分析全面深入。文中引用的文献资料必须注明来源，使用的计量单位、绘图规范应符合国家标准。应满足《中国石油大学（华东）博士、硕士学位授予实施细则》的要求。

1.2 学位论文基本内容

包括：选题的背景、依据及意义；文献及相关研究综述、研究及设计方案、试验方法、装置和试验结果；理论的证明、分析和结论；重要的计算、数据、图表、曲线及相关分析；必要的附录、相关的参考文献目录等。

对于合作完成的项目，论文的内容应侧重本人的研究工作。论文中有关与指导教师或他人共同研究、试验的部分以及引用他人研究成果的部分均需明确说明。

第 2 章 论文的主要结构及装订顺序

学位论文一般应由 13 个部分组成，装订顺序依次为：

- (1) 封 面（中、英文）
- (2) 独创性声明和使用授权书
- (3) 中文摘要
- (4) 英文摘要
- (5) 论文创新点摘要：仅博士学位论文要求
- (6) 目 录
- (7) 图表清单及主要符号表（可选）
- (8) 主体部分
- (9) 参考文献
- (10) 附录（可选）
- (11) 攻读博士学位期间取得的研究成果/攻读硕士学位期间取得的学术成果
- (12) 致 谢
- (13) 作者简介：仅博士学位论文要求

第 3 章 论文每部分内容的具体要求

3.1 论文的封面

封 皮：博士、硕士学位论文用指定封皮纸张，封皮内容同附件封面格式。

中图分类号：根据论文的主题内容对照《中国图书馆分类法》选取（到本校图书馆网站上可查）。

单位代码：我校单位代码 10425

学 号：以《研究生教育管理信息系统》显示的学号为准，同等学力人员由学位办公室提供。

密 级：保密论文须直接注明密级及相应的保密期限，如系公开论文此项不标注。

论文题目：应准确、鲜明、简洁，能概括整个论文中最主要和最重要的内容。论文题目中所用到的词应考虑到为检索提供特定实用的信息（如关键词），一般不宜超过 25 个中文字，若语意未尽，可用副标题补充说明。副标题应处于从属地位，一般可在题目的下一行用破折号“——”引出。论文题目应避免使用不常用缩略词、首字母缩写字、字符、代号和公式等。中英文题目为两行的，建议从中间位置换行，以求美观。

学科专业：以国务院学位委员会批准的授予博士、硕士学位和培养研究生的学科、专业目录中的学科专业为准。对工程硕士/博士专业学位应填写相应的工程领域（如工业工程）名称。

研究方向：应以培养方案为准。

指导教师：指导教师的署名应以研究生院批准招生的为准，一般只能写 1 名指导教师，如有经主管部门批准的副指导教师或联合指导教师，可增 1 名指导教师。

作者姓名、指导教师姓名：英文封面上顺序应为“名 姓”，中间空 1 个半角字符。

培养院系：应准确填写培养的学院或独立系（如石油工程学院）的全称。

日期：为论文答辩日期，或统一规定日期。

书脊：包括题目、学生姓名和学校名称。字体为黑体，英文为 Time New Roman 加粗，字号根据论文厚度决定，一般小四或四号就可以。题目、姓名、校名之间要有一定的空格。

3.2 独创性声明和使用授权书

学位论文的独创性声明和使用授权书的内容和格式见附件，必须由作者、指导教师亲笔签名并填写日期，**使用授权书应用学校最新版**。

3.3 摘 要

中文摘要：内容包括“摘要”字样和摘要正文，“关键词”字样和关键词。对于中英文摘要，都必须在摘要正文的下方另起一行，用显著的字符注明本文的关键词。“摘要”两字的格式与一级标题格式相同。“摘要”两个字之间空 4 个半角空格，摘要与摘要正文之间不空行，关键词与摘要正文之间不空行。

摘要是学位论文内容的简短陈述，应体现论文工作的核心思想。论文摘要应力求语言精练准确，博士学位论文的中文摘要一般约 800~1500 字；硕士学位论文的中文摘要一般约 500~800 字。摘要内容应涉及本项科研工作的目的和意义、研究思想和方法、研究成果和结论，博士学位论文必须突出论文的创造性成果，硕士学位论文必须突出论文的新见解。

关键词：是为用户查找文献，从文中选取出来用来揭示全文主题内容的一组词语或术语，应尽量采用词表中的规范词（参照相应的技术术语标准）。关键词一般为 5~8 个，按词条的外延层次排列（外延大的排在前面）。“关键词：”为小四号黑体，首行缩进 2 字符，各关键词为小四号宋体，不加粗，之间用中文全角逗号隔开，最后一个关键词后不打标点符号。

英文摘要：为了国际交流的需要，论文须有英文摘要。英文摘要的内容及关键词应与中文摘要及关键词一致，要符合英语语法，语句通顺，文字流畅。英文和汉语拼音一律为 Times New Roman，字号与中文摘要相同（Abstract 与摘要正文之间不空行）。“Key Words：”小四 Times New Roman，加粗，首行缩进 2 字符，各关键词均小写，小四 Times New Roman，不加粗，之间用英文半角逗号（逗号后空 1 个半角空格）隔开，最后一个关键词后不加标点符号。

论文创新点摘要：仅博士学位论文要求。突出论文成果独创之处，要求实事求是，简明扼要。

3.4 目 录

“目录”两字的格式与一级标题格式相同。“目录”两个字之间空 4 个半角空格，目录与目录正文之间不空行。

目录按章、节、条序号和标题编写，一般列至三级标题，目录中应包括论文主体、参考文献、附录（可选）、攻读学位期间取得的成果、致谢、作者简介（仅博士学位论文要求）等。

目录正文一级标题小四号黑体，不加粗，1.5 倍行距；二级标题、三级标题小四号宋体，不加粗，1.5 倍行距。英文、数字和字母一律采用小四号 Time New Roman，不加粗。段前段后均为 0。

3.5 图表清单及主要符号表（可选）

如果论文中图表较多，可以分别列出清单置于目录之后。图的清单应有序号、图名和页码。表的清单应有序号、表名和页码。

全文中常用的符号、标志、缩略词、首字母缩写、计量单位、名词、术语等的注释说明，如需汇集，可集中在图和表清单后的主要符号表中列出，符号表排列顺序按英文及其它相关文字顺序排出。

3.6 主体部分

3.6.1 章节标题及层次

论文主体分章节撰写，每章应另起一页。

章节标题要突出重点、简明扼要、层次清晰。字数一般在 15 字以内，不得使用标点符号。标题中尽量不采用英文缩写词，对必须采用者，应使用本行业的通用缩写词。

层次以少为宜，根据实际需要选择。三级标题的层次对理工类建议按章（如“第 1 章”）、节（如“1.1”）、条（如“1.1.1”）的格式编写；对社科、文学类建议按章（如“一、”）、节（如“（一）”）、条（如“1、”）的格式编写，各章题序的阿拉伯数字用 Times New Roman。

第 1 章 绪 论（“第 1 章”与“绪 论”之间空 2 个半角空格，“绪论”、“结论”、“致谢”等标题的两字之间均需要空 2 个半角空格）。

除第1章和结论部分外，每1章的最后1节之后应该添加本章小结，例如：“2.5 本章小结”。

3.6.2 绪 论

绪论（或引言、前言）一般作为第1章，是论文主体的开端。绪论的内容应简要说明研究工作的目的、范围、相关领域的前人工作和知识空白、理论基础、研究设想、研究方法和实验设计、预期结果和意义等。应言简意赅，不要与摘要雷同，不要写成摘要的注释。一般教科书中有的知识，在绪论中不必赘述。

学位论文为了反映出作者确已掌握了坚实的基础理论和系统的专门知识，具有开阔的科学视野，对研究方案作了充分论证，因此，有关历史回顾和前人工作的综述分析，以及理论分析等，可以单独成章，用足够的文字叙述。博士学位论文绪论一般不少于0.8万字，硕士学位论文绪论一般不少于0.5万字。

3.6.3 正 文

正文是学位论文的核心部分，占主要篇幅。

由于研究工作涉及的学科、选题、研究方法、工作进程、结果表达方式的不同，正文可以包括如下相关内容：调查对象、实验和观测方法、仪器设备、材料原料、实验和观测结果、计算方法和编程原理、数据资料、经过加工整理的图表、形成的论点和导出的结论等。总之，作者应根据研究工作的内容，阐明研究方案和实验方法，突出自己的创新性和特色工作，做到论点明确、论据充分、结论可信，与同类和相关工作的比较分析清楚。

正文应该结构合理，层次分明，推理严密，文笔流畅，内容集中简练，图表、参考文献规范。博士学位论文一般为6-10万字，硕士学位论文一般为3-5万字。

正文中除各章结尾外，不允许出现留白。

3.6.4 结 论

学位论文的结论单独作为一章，不加章号。

结论是整篇学位论文的总结，是整篇论文的归宿，不是正文中各章节的小结的简单重复。要求精炼、准确、完整地阐述自己的创造性工作或新的见解及其意义和作用。在结论或讨论中可提出尚待解决的问题，进一步研究的设想，仪器设备的改进以及其它与论文工作有关的建议等。

结论5-8条均可，可用（1）、（2）、（3）等分条列出，建议每条结论3-5行。

3.7 参考文献

学术研究应精确、有据、坦诚、创新和积累。而其中精确、有据和积累需要建立在正确对待前人学术成果的基础上。对学位论文中包含的其他人已经发表或撰写过的材料，或为获得其它教育机构的学位证书而使用过的材料，或与作者一同工作的指导教师和同事对本研究所做的任何贡献，均应在论文中做出明确的标引和说明。

因此，凡有直接引用他人成果（文字、数字、事实以及转述他人的观点）之处，均应加标注说明列于参考文献中，以避免论文抄袭现象的发生。

研究生学位论文参考文献著录及标引按照国家标准《文后参考文献著录规则》（GB7714）。

参考文献著录应项目齐全、内容完整、顺序正确、标点无误。参考文献著录标准及格式要求具体如下：

（1）作者姓名：只有 3 位及以内作者的，其姓名全部列上，中外作者一律姓前名后，外国人的名可用第一个字母的大写并加“.”代替，如：William E.(名) Johns (姓) 在参考文献中应写为 Johns W. E.。有 3 位以上作者的，只列前 3 位，其后加“，等”或“，et al”。

（2）标点符号：均用半角字符，之后空 1 个半角空格。

（3）参考文献类型及标识：根据 GB3469 规定，对各类参考文献应在题名后用方括号加单字母方式加以标识。

以纸张为载体的传统文献类型及标识，见表 1。非纸张型载体的电子文献类型及标识：对于数据库（Database）、计算机程序（Computer Program）、光盘图书（Monograph on CD-ROM）、电子公告（Electronic Bulletin Board）等非纸张型载体的电子文献类型的标识，见表 2。

表 3-1 传统文献的类型标识

参考文献类型	期刊文章 (Journal)	专著 (Monograph)	论文集 (Conference Proceeding)	单篇论文	学位论文 (Dissertation)	专利 (Patent)
类型标识	J	M	C	A	D	P
参考文献类型	标准 (Standard)	报纸文章 (Newspaper)	报告 (Report)	资料汇编 (General)	其它文献	
类型标识	S	N	R	G	Z	

表 3-2 电子文献的类型标识

参考文献类型	数据库	计算机程序	图书	电子公告
类型标识	DB	CP	M	EB

以纸张为载体的传统文献在引作为参考文献时不必著明其载体类型，而非纸张型载体的电子文献当被引用为参考文献时需在参考文献类型标识中同时表明其载体类型，见表 3。这样，非纸张型载体类型的参考文献类型标识格式为：[电子文献类型标识/载体类型标识]，如：

- [DB/OL] 联机网上数据库 (Database online)
 [DB/MT] 磁带数据库 (Database on magnetic tape)
 [M/CD] 光盘图书 (Monograph on CD-ROM)
 [CP/DK] 磁盘软件 (Computer Program on disk)
 [J/OL] 网上期刊磁盘软件 (serial online)
 [EB/OL] 网上电子公告 (Electronic Bulletin Board online)

表 3-3 非纸张型载体的类型标识

非纸张型载体	磁带	磁盘	光盘	联机网络
载体类型标识	MT	DK	CD	OL

(5) 著录格式其它说明：原本就缺少某一项时，可将该项连同与其对应的标点符号一起略去；页码不可省略，起止页码间用“-”相隔，不同的引用范围间用“;”相隔。

(6) 各类引用参考文献条目的编排格式及举例，见表 4。

表 3-4 参考文献条目的编排格式

序号	文献类型	格式及示例
1	学术期刊 (共著录 8 项)	① ② ③ ④ ⑤ ⑥ ⑦ ⑧ [序号] 作者. 文献题名[J]. 刊名, 出版年份, 卷(期): 起页码-止页码.
		[1] 雷光伦, 郑家朋. 孔喉尺度聚合物微球的合成及全程调剖驱油新技术研究[J]. 中国石油大学学报(自然科学版), 2007, 31(1): 87 - 90.
		[2] Shapiro A. A., Bedrikovetsky P. G., Santos A., et al. A stochastic model for filtration of particulate suspensions with incomplete pore plugging[J]. Transport in Porous Media, 2007, 67(1): 135-164.
2	学术著作	① ② ③ ④ ⑤ ⑥ ⑦ [序号] 作者. 书名[M]. 版次(首次免注). 出版地: 出版社, 出版年.

	(至少著录7项)	[3] 陈月明. 油藏经营管理[M]. 山东东营: 中国石油大学出版社, 2007. [4] Shapiro A. A., Bedrikovetsky P. G., Santos A., et al. Enhanced Oil Recovery[M]. Amsterdam: Elsevier, 2000.
3	有 ISBN 号的论文集 (共著录9项)	① ② ③ ④ ⑤ ⑥ ⑦ ⑧ ⑨ [序号] 作者. 题名[A]. 主编. 论文集名[C]. 出版地: 出版社, 出版年: 起止-页码. [5] 毛峡. 绘画的音乐表现[A]. 中国人工智能学会 2001 年全国学术年会论文集[C]. 北京: 北京邮电大学出版社, 2001: 739-740. [6] Mao Xia. Analysis of affective characteristics and evaluation of harmonious feeling of image based on 1/f fluctuation theory[A]. International Conference on Industrial & Engineering Applications of Artificial Intelligence & Expert Systems (IEA/AIE)[C]. Australia Springer Publishing House, 2002: 17-19.
		SPE 会议论文 (共著录9项)
	学位论文 (共著录6项)	① ② ③ ④ ⑤ ⑥ [序号] 作者. 题名[D]. 保存地: 保存单位, 年份. [6] 张和生. 地质力学系统理论[D]. 太原: 太原理工大学, 1998.

表 3-4 参考文献条目的编排格式（续）

序号	文献类型	格式及示例
5	专利文献 (共著录6项)	① ② ③ ④ ⑤ ⑥ [序号] 专利所有者. 专利题名[P]. 专利国别: 专利号, 发布日期. [7] 姜锡洲. 一种温热外敷药制备方案[P]. 中国专利: 881056078, 1983-08-12.
		技术标准 (共著录6项)
7	报纸文章 (共著录5项)	① ② ③ ④ ⑤ [序号] 作者. 题名[N]. 报纸名, 出版日期(版次). [10] 毛峡. 情感工学破解‘舒服’之迷[N]. 光明日报, 2000-4-17(B1).
		报告 (共著录6项)
9	电子文献 (共著录5项)	① ② ③ ④ ⑤ [序号] 作者. 电子文献题名[文献类型/载体类型]. 文献网址或出处, 发表或更新日期/引用日期(任选). [21] 王明亮. 中国学术期刊标准化数据库系统工程的[EB/OL]. http://www.cajcd.cn/pub/wml.txt/980810-2.html , 1998-08-16/1998-10-04.

(7) 页码后面要加句号；表示页码范围用半角“-”，不用半角“~”。

(8) 所有文字均为正体。

(9) 正文中引用参考文献时，按照引用顺序依次标注。

3.8 附录（可选）

附录作为论文主体的补充项目，并不是必需的。下列内容可作为附录编于论文后：

(1) 为了整篇论文材料的完整，但编入正文又有损于编排的条理和逻辑性，这一材料包括比正文更为详尽的信息、研究方法和技术更深入的叙述，建议可以阅读的参考文献题录，对了解正文内容有用的补充信息等。

(2) 由于篇幅过大或取材于复制品而不便于编入正文的材料。

(3) 不便于编入正文的罕见的珍贵资料或需要特别保密的技术细节和详细方案（这种情况可单列成册）。

(4) 对一般读者并非必要阅读，但对本专业同行有参考价值的资料。

(5) 某些重要的原始数据、过长的数学推导、计算程序、框图、结构图、注释、统计表、计算机打印输出文件等。

3.9 攻读博士学位期间取得的研究成果/攻读硕士学位期间取得的学术成果

对于博士学位论文，本部分标题用“攻读博士学位期间取得的研究成果”，一般包括以下两项内容：

(1) 攻读博士学位期间取得的学术成果：列出攻读博士学位期间发表（含录用）的与学位论文相关的学术论文、发明专利、著作、获奖项目等，书写格式与参考文献格式相同。此项内容也可以分条列出，如攻读博士学位期间发表的学术论文、攻读博士学位期间申请的发明专利、攻读博士学位期间出版的学术著作、攻读博士学位期间获得的科研奖励等。

(2) 攻读博士学位期间参与的主要科研项目：列出攻读博士学位期间参与的与学位论文相关的主要科研项目，包括项目名称，项目来源，研究起止时间，本人承担的主要工作。

对于硕士学位论文，本部分标题用“攻读硕士学位期间取得的学术成果”，只列出攻读硕士学位期间发表（含录用）的与学位论文相关的学术论文、发明专利、著作、获奖项目等，书写格式与参考文献格式相同。此项内容也可以分条列出，如攻读硕士学位期间发表的学术论文、攻读硕士学位期间申请的发明专利、攻读硕士学位期间出版的学术著作、攻读硕士学位期间获得的科研奖励等。

请参考论文模板示例。撰写格式按照“参考文献”执行。

3.10 致 谢

致谢中主要感谢指导教师和在学术方面对论文的完成有直接贡献及重要帮助的团体和人士，以及感谢给予转载和引用权的资料、图片、文献、研究思想和设想的所有者。致谢中还可以感谢提供研究经费及实验装置的基金会或企业等单位 and 人士。致谢辞应谦虚诚恳，实事求是，切忌浮夸与庸俗之词。

3.11 作者简介（仅博士学位论文需要）

硕士学位论文不必提供作者简介。

博士学位论文应该提供作者简介，主要包括：姓名、性别、出生年月日、民族、出生地，简要学历、工作经历（职务），以及攻读博士学位期间获得的其它奖励（除攻读博士学位期间取得的研究成果之外）。

第4章 论文的书写规范与印刷要求

4.1 论文的文字及印刷要求

4.1.1 论文的文字

除英文封面、英文摘要外，研究生学位论文的其余部分都应该用中文撰写。留学生学位论文的目录、正文和致谢等可用英文撰写；但封面、题名页、独创性声明和使用授权书应用中文撰写，摘要应中英文对照撰写。

4.1.2 论文的印刷

学位论文一律由本人在计算机上输入、编排并打印在标准 A4 纸（210 × 297 mm，70g）幅面白纸上，要求使用 Microsoft Office Word 2013、2016 或者更高级别版本。封面（中、英文）、独创性声明和使用授权书采用单面印刷，从中文摘要开始采用双面印刷。若中文摘要、英文摘要、论文创新点摘要（仅博士学位论文要求）、目录、图表清单及主要符号表（可选）五部分中的某部分为奇数页数时，则该部分的最后一页应该单面印刷。对于双面印刷后总纸张数少于 50 张的学位论文，为了制作书脊的需要，要求全部采用单面印刷。

4.2 页面设置

4.2.1 网格设置

文档网格设置方法及步骤如下：

- （1）进行段落设置：段落—>缩进与间距—>间距

间距：选择“如果定义了文档网格，则对齐网格”，如下图：

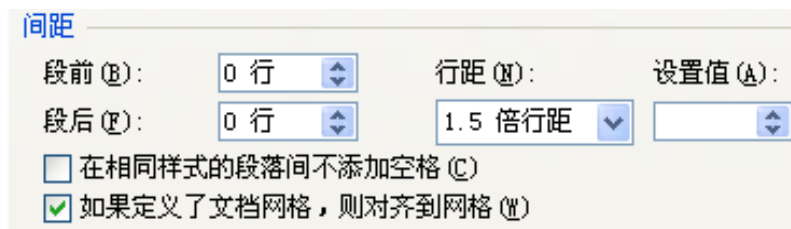

- （2）进行网格设置：页面布局—>页面设置—>文档网格

网格：选择“只指定网格”

行数：每页 44 行，跨度 15.6 磅

应用于：整篇文档

如下图：



4.2.2 页边距设置



学位论文的上边距：25 mm；下边距：25 mm；左边距：25 mm；右边距：25 mm；装订线 0 厘米，应用于整篇文档。

4.2.3 页眉设置

页眉分奇、偶页标注，其中奇数页的页眉为中国石油大学（华东）博士/工程博士/硕士/工程硕士学位论文（带下划线）；偶数页的页眉为章序号及章标题，例如：第 4 章 我国企业培养竞争力的对策分析。页眉都用小五号宋体字，首行无缩进，居中，单倍行距，段前段后无空行；页眉的上边距为 15 mm；页脚的下边距为 15 mm。页眉标注从论文正文（第 1 章）开始，直至文末。

（1）章标题格式设置

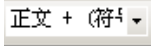
论文完成后，将各章标题设成规定的统一格式，可按如下方法进行。

在 Word 编辑界面，依次选择“工具栏选项”→“添加或删除按钮”→“格式”→“样式和格式(S)”以及“样式(S)”，则可将“样式和格式(S)”()以及“样式(S)”()添加到界面上。左键点击“样式和格式(S)”()，选择或定义章标题格式名称（如标题 1），点击后选择“修改”，出现“修改样式”对话框，按章标题规定定义格式，注意选择“格式”键设置与段有关的格式，在确定前选中“添加到模板”，具体情况参见附图 1。在设置

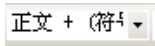
完章标题格式后，选中章标题，再在“样式(S)”()中选择章标题格式名称（如标题 1），即可将其设置为规定的章标题格式。



附图 1 章节标题格式的设置

(2) 页面设置

选择“文件→页面设置”，打开“页面设置”对话框，单击“版式”按钮，在“页眉和页脚”选项区选中“奇偶页不同”，在“预览”选项区选中“整篇文档”，然后单击“确定”按钮，如附图 2 所示。

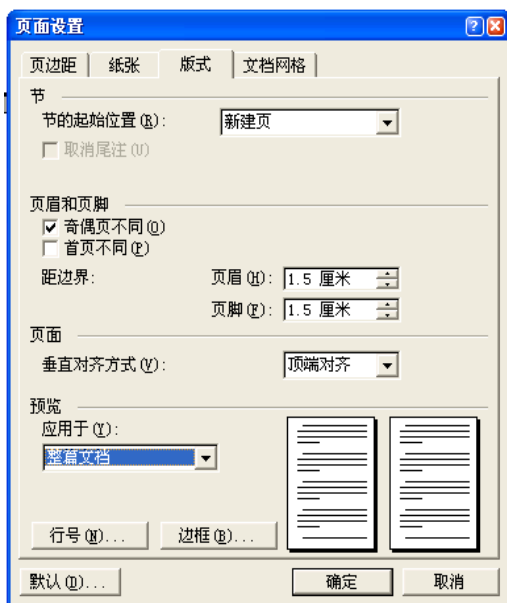

附图 2 页面设置对话框



附图 3 域设置对话框

1) 奇数页页眉设置

将光标移至奇数页，选择“视图→页眉和页脚”，在页眉区输入“中国石油大学（华东）博士/硕士学位论文”，并设置好文字格式和对齐方式。

2) 偶数页页眉设置

将光标移至偶数页，选择“视图→页眉和页脚”，在页眉区选择“插入→域”，打开“域”对话框，在对话框中从“类别”列表选择“链接和引用”，从“域名”列表选择“StyleRef”，再从“样式名”列表框选择上面定义的章标题格式名称（如标题 1），最后单击“确定”按钮，各章的标题将自动出现在相应的偶数页上，如附图 3 所示。也可对任一偶数页的页眉设置其文字格式和对齐方式，其他偶数页的页眉格式将会按此自动调整。

4.2.4 页码设置

论文页码从从论文正文（第 1 章）开始，直至文末，用五号阿拉伯数字（Times New Roman）编连续码，页码位于页脚居中，首行无缩进，单倍行距，段前段后无空行。

封面、学位论文的独创性声明和使用授权书不编入页码。

摘要、Abstract、论文创新点摘要（仅博士学位论文要求）、目录、图表清单和主要符号表（可选）用五号罗马数字（i, ii, ...）编连续码，页码位于页脚居中，首行无缩进，单倍行距，段前段后无空行。

4.3 字体和字号设置

论文中出现的字体和字号要前后统一，原则上美观为主，可适当微小调整（行距）。

以下是全文的字体和字号设置（英文、数字和字母一律用 Times New Roman）：

项目	字体	字号	加粗	对齐	大纲级别	特殊格式	段前段后	行距
章标题	黑体	三号	否	居中	一级	无	0.5 行	单倍
节标题	黑体	四号	否	居左	二级	无	0.5 行	单倍
条标题	黑体	小四	否	居左	三级	无	0.5 行	单倍
四级标题	宋体	小四	是	居左	四级	无	0.5 行	单倍
正文	宋体	小四	否	两端	正文	首行缩进 2 字符	0 行	1.5 倍
流程图文字	宋体	五号	否	居中	正文	无	0 行	单倍
图/表文字	宋体	五号	否	居中	正文	无	0 行	单倍 表中单元格 行高 0.8 cm

中文图/表标题	宋体	五号	是	居中	正文	无	段前 0.5 行	单倍
英文图/表标题	Time New Roman	五号	是	居中	正文	无	段后 0.5 行	单倍
页眉	宋体	小五号	否	居中	正文	无	0 行	单倍
页码	Time New Roman	五号	否	居中	正文	无	0 行	单倍
参考文献	宋体	小四	否	两端	正文	悬挂缩进 2 字符	0 行	1.5 倍

注：① 图/表文字包括曲线图的纵横坐标和系列名称（图例）等；

② 章标题、图/表标题、页眉和页码的居中为严格居中，首行无缩进。

③ 参考文献建议采用自动编号样式编排（参见论文模板示例）。

4.4 名词术语

科技名词术语及设备、元件的名称，应采用国家标准或部颁标准中规定的术语或名称。标准中未规定的术语要采用行业通用术语或名称。全文名词术语必须统一。特殊名词或新名词应在适当位置加以说明或注解。

采用英语缩写词时，除本行业广泛应用的通用缩写词外，文中第一次出现的缩写词应该用括号注明英文全称。

4.5 物理量名称、符号与计量单位

文中所用的物理量、符号与单位一律采用国家正式公布实施的《中华人民共和国法定计量单位》及国家标准《量和单位》（GB3100~3102）。

文中（包括图、表、公式）出现的通用物理量符号用斜体，常量和单位用正体，上下标用正体（代表变量的上下标用斜体）。

图、表中的物理量和单位的写法为“物理量/单位”，如“压力/MPa”。若单位为复合单位时，单位需要加括号，分母上的部分用指数形式，如“速度/(m·s⁻¹)”。

正文中的单位不用加括号，与图表中写法一致，如速度的单位“m·s⁻¹”。

示例 1:

压力 P 取 8 MPa，时间为 6 s。

时间/s	含量/(mg·L ⁻¹)	压力/MPa
------	--------------------------	--------

范围类的数字书写格式为：10%-20%， 60×10^{-3} - $2742 \times 10^{-3} \mu\text{m}^3$ ，不加括号，范围用半角“-”，而不用半角“~”或全角“～”或全角“—”。

4.6 图、表及其附注

图和表应安排在正文中第 1 次提及该图、表的该段文字的下方（论文中不允许出现大片空白，所以为了全文美观，图和表的位置可以就近适当调整）。

4.6.1 图

图包括曲线图、结构图、示意图、图解、框图、流程图、记录图、布置图、地图、照片、图版等。图应该具有“自明性”，即只看图、图题和图例，不阅读正文，就可理解图意。

(1) 图的编号应采用阿拉伯数字按章编号，如：“图 1-1”、“图 2-3”，英文为：“Fig.1-1”、“Fig.2-3”、……（）。若某章只有一幅图，仍应标注“图*-1”，如第 3 章只有一幅图，则应标为“图 3-1”。

(2) 图题采用中英文对照，应明确简短。

(3) 图的编号与图题应置于图下方的居中位置，中文在上，英文在下。

(4) 中文“图”与图号之间没有空格，图号与图题之间应空 2 个半角空格。英文 Fig 是缩写，所以 Fig 后面要加点，与图号之间没有空格，图号与图题之间应空 2 个半角空格。

(5) 图、图的编号和图题应该在同一个页面里，不允许分页。

(6) 绘制的曲线图无外边框，无底色，无网格线。

横纵坐标必须标注完整，包括：名称（量或标准规定符号）、单位和坐标刻度，横纵坐标上的“名称/单位”应分别相对于横纵坐标轴长度居中，纵坐标上的“名称/单位”应逆时针旋转 90° 书写，且与横纵坐标轴刻度之间的距离适当。此三者只有在不必要标明（如无量纲等）的情况下方可省略。坐标上标注的量的符号和缩略词必须与正文中一致。
横纵坐标刻度线方向朝里（如：左侧纵坐标刻度线朝右，下方横坐标刻度线朝上）。

坐标轴及刻度线应为黑色实线，1 磅粗细。若图中为单线，采用黑色实线，1 磅粗细；若图中为多线，必须区分明显，建议采用彩色曲线（必须彩打）或者不同标志表示，并加图例说明，**图例没有外边框。**

(7) 照片图要求主题和主要部分的轮廓鲜明，便于制版。如用放大缩小的复制品，必须清晰，反差适中。照片上应有表示目的物尺寸的标度。

(8) 部件图中的文字标注应清晰明了，在图中直接标注名称或者仅在图中标注序号“1、2、3、……”，具体说明置于英文图题下方，居中对齐，格式为“1-…”，“2-…”，“3-…”，中文为五号宋体，英文、数字和字母为五号 Times New Roman，不加粗。

(9) 若某图由两张及以上小图组成时，除满足上述格式要求外，每张小图也需要注明图号和中文图题，置于每张小图下方的居中位置，格式为“(a)…”、“(b)…”、“(c)…”等，中文为五号宋体，英文、数字和字母为五号 Times New Roman，不加粗，单倍行距。

(10) 从软件中导出的图或从文献中引用的图必须清晰，字体、字号、线条等必须符合上述要求，否则重绘。

示例 2:



图 4-1 悬浮聚合实验装置示意图

Fig.4-1 Experimental apparatus for suspension polymerization

示例 3:

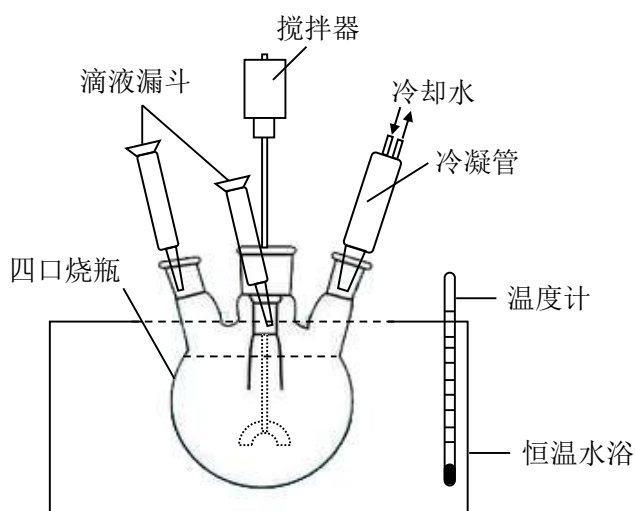

图 4-2 实验流程图

Fig.4-2 Experimental flow diagram

1-微量泵；2-阀门；3-管线；4-中间容器；5-过滤器；6-压力传感器；7-毛细管连接器；
8-等径毛细管；9-毛细管连接器；10-产液收集器；11-数据线；12-计算机；13-数据线；
14-三维视频显微镜；15-热水循环加热器；16-进水管；17-出水管；18-恒温循环水浴

示例 4:

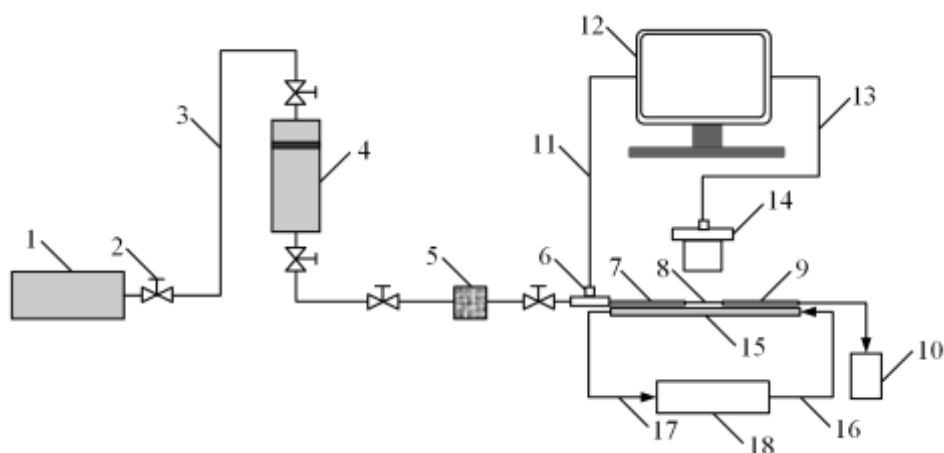

图 4-3 聚合反应时间对单体转化率的影响

Fig.4-3 Effect of polymerization time on conversion rate

示例 5:

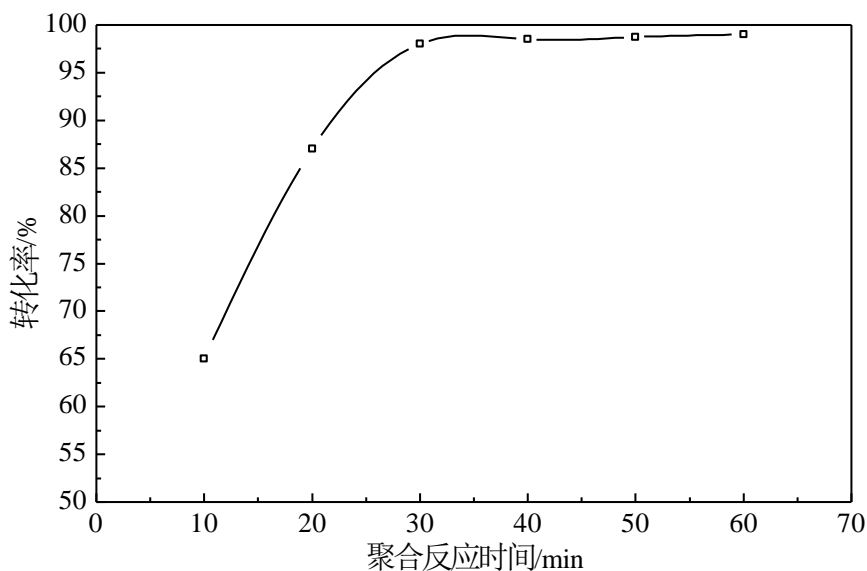

图 4-4 聚合物微球的显微照片

Fig.4-4 Micrographs of polymer microspheres

4.6.2 表

表应有自明性。表的编排，一般是内容和测试项目由左至右横读，数据依序竖读。

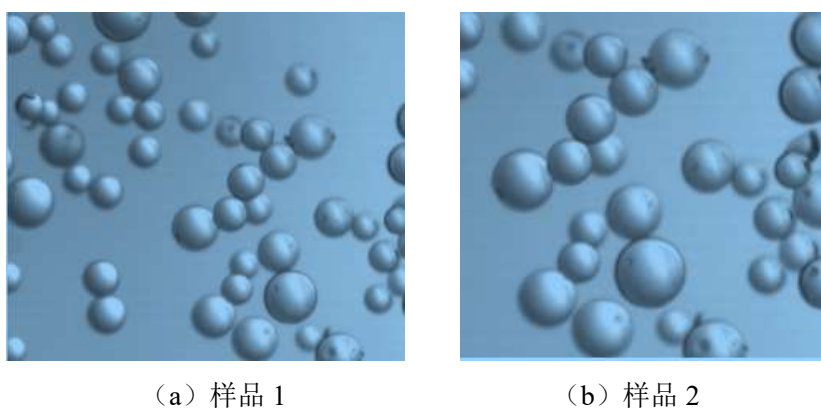
(1) 表的编号应采用阿拉伯数字按章编号, 如: “表 1-1”、“表 2-4”、……, 英文为: “Table 1-1”、“Table 2-4”、……。若某章只有一幅表, 仍应标为“表*-1”, 如第 3 章只有一幅表, 则应标为“表 3-1”。

(2) 表题采用中英文对照, 应明确简短。

(3) 中文“表”与表号之间没有空格, 表号与表题之间应空 2 个半角空格。英文“Table”与表号之间应空 1 个半角空格, 表号与表题之间应空 2 个半角空格。

(4) 表的编号与表题应置于表上方的居中位置, 中文在上, 英文在下。

(5) 表、表号和表题应该在同一个页面里, 不允许分页。

(6) 表一般应该采用三线表格式。三线表以其形式简洁、功能分明、阅读方便而在科技论文中被推荐使用。三线表通常只有 3 条线, 即顶线、底线和栏目线(没有竖线)。其中顶线和底线为粗线 1.5 磅, 栏目线为细线 0.5 磅。当然, 三线表并不一定只有 3 条线, 必要时可加辅助线, 但无论加多少条辅助线, 仍称做三线表。三线表的组成要素包括: 表的编号、表题、项目栏、表体、表注。

示例 5:

表 4-1 砂岩油藏岩石平均孔喉直径与渗透率的关系

Table 4-1 Relationship between average pore-throats diameter and permeability of sandstone

储层类型	孔隙度 ϕ	渗透率/ μm^2	平均孔喉直径 $d/\mu\text{m}$
高渗砂岩储层	0.349	20.0	42.8
	0.320	10.0	31.6
	0.299	5.0	23.1
	0.280	2.0	15.1

如某个表需要转页接排, 在随后的各页上应重复表的编排, 续表应重复表头和关于单位的陈述。编号后跟表题和“(续)”, 如下所示:

表 4-2 方案 1 与方案 2 的实验结果比较(续)

Table 4-2 ***** (continued)

示例 6:

表 4-3 微生物和空气协同驱方案参数

Table 4-3 Scheme parameter in microbe and air synergic flooding

方案	注入参数		
	微生物浓度/%	空气注入量（液气比）	注入量/PV
1	1	1:4	0.015
2	1	1:8	0.035
3	1	1:12	0.055

表 4-3 微生物和空气协同驱方案参数（续）

Table 4-3 Scheme parameter in microbe and air synergic flooding (continued)

方案	注入参数		
	微生物浓度/%	空气注入量（液气比）	注入量/PV
4	1	1:16	0.075
5	2	1:4	0.035
6	2	1:8	0.015
7	2	1:12	0.075
8	2	1:16	0.055
9	3	1:4	0.015
10	3	1:8	0.075
11	3	1:12	0.055
12	3	1:16	0.035
13	4	1:4	0.075
14	4	1:8	0.055
15	4	1:12	0.035
16	4	1:16	0.015

4.6.3 附 注

图、表中若有附注时，附注各项的序号一律用“注+阿拉伯数字+冒号”，如：“注 1:”。附注写在图、表的下方，中文为五号宋体，英文、数字和字母为五号 Times New Roman，不加粗。

4.7 公 式

要求使用 Math Type 6.0 Equation 或者更高级别版本。

文中公式的编号采用阿拉伯数字按章编排，用圆括号括起写在右边行末，其间不加虚线。如第1章第1个公式序号为“(1-1)”，附录A中的第1个公式为“(A1)”等。文中引用公式时，一般用“见式(1-1)”或“由公式(1-1)”。其中括号用中文全角。

公式的说明有两种方法：全文中必须采取同一种方式。

① 按照段落方式书写：

式中， P 为压力，MPa； T 为时间，s；……。

② 分行书写：

式中 P ——压力，MPa；

T ——时间，s；

……。

说明：“式中”2字顶格，之后空2个半角空格，符号和符号说明之间用2个字符的破折号“——”。

公式中的文字为小四号（12磅），上下标采用公式编辑器默认字号大小，其中中文为宋体，英文、数字和字母为Times New Roman，不加粗。

示例 7：

$$r = \sqrt{\frac{8k}{\phi}} \quad (4-1)$$

式中 k ——岩石的渗透率， μm^2 ；

ϕ ——岩石的孔隙度，小数；

r ——岩石的平均孔喉半径， μm 。

4.8 标点符号

括号：正文中所有括号用中文全角括号；英文摘要和英文图表名中用英文半角括号；参考文献中用英文半角括号。

引号：中文引号用中文全角输入法，英文引号用单引号，Times New Roman 半角输入。

其他标点符号：正文中所有标点符号用中文全角标点符号；英文摘要、英文图表名中、参考文献中用英文半角标点符号，且英文半角标点符号之后必须空1个半角空格。

4.9 注 释

学位论文中有个别名词或情况需要解释时，可加注说明，注释可用页末注（将注文放在加注页稿纸的下端）或篇末注（将全部注文集中在文章末尾），而不用行中注（夹在正文中的注）。注号用阿拉伯数字上标标注，如：①。

4.10 保密论文

鼓励尽量对学位论文进行去密处理，要减少不必要的保密学位论文数量。去密处理时一般应去掉应用背景，与保密项目相关的技术指标和关键数据，使论文变成纯理论和技术的研究，达到可以公开发表。对于技术和方法的保密，应该通过申请专利来保护，而不是把学位论文变为保密论文。

确实需要保密的论文由指导教师根据论文的情况提出并填写涉密论文申请表，申请保密“密级”及“保密期限”，由科研处知识产权办公室按照相关保密规定进行审批。保密审批通过的论文需在封面上把相应的“密级”及“保密期限”标注在左上角，并将《涉密论文审批通知》复印件附在论文最后。密级按由低到高可分为“内部”、“秘密”、“机密”、“绝密”四级，保密期限可分为“3年”、“5年”、“10年”、“永久”，例如“密级：内部5年”。

保密论文不得在非密计算机上排版、存储、打印和传输，复印、装订也应在指定的场所进行，本人还应进行跟踪。